

REI dos
IMPLEMENTOS

LOPAC
Garantia de Fábrica

CAMINHÃO TANQUE VÁCUO



 (62) 99579-6227

 comercial@lopac.com.br

 www.lopac.com.br

REI dos
IMPLEMENTOS

LOPAC
Garantia de Fábrica

INFORMAÇÕES TÉCNICAS

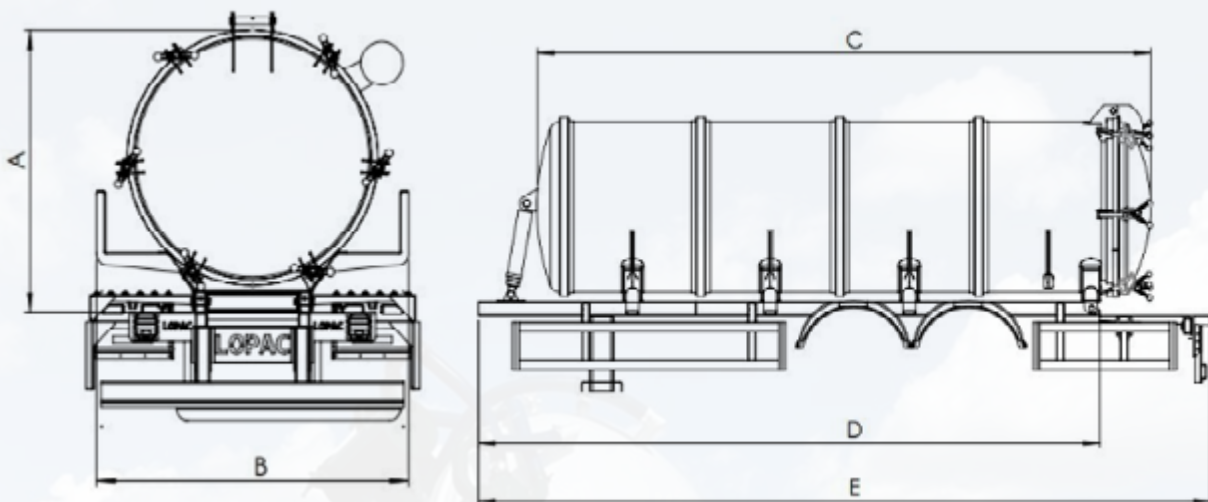

CÓDIGO	VOLUME	A	B	C	D	E	TARA
Tanque de sucção basculante a vácuo	16.000 L	2097	2364	6616	6704	7901	3.121 KG



Aplicação

- Limpeza de fossas sépticas.
- Limpeza de esgotos
- Transporte e remoção de resíduos industriais líquidos ou pastosos.
- Limpeza de resíduos em locais de difícil acesso.

Acoplamento

- Caminhões 6x2 ou 6x4.

Especificações da chapa A36

- Corpo do tanque chapa #3/16 (4,75mm).
- Berço do tanque chapa #1/4 (6,35mm).
- Fixação ao chassi do caminhão por meio de cadeirinhas na chapa #5/16 (7,94mm) e parafusos 7/8".
- Chassis e travessas chapa 1/4 (6,35mm).
- Tampos frotal e traseiro chapa #3/16 (4,75mm).
- Anéis de reforço em viga "U" laminada.

Sistema Hidráulico

- 1 cilindro de elevação.
- Bomba de vácuo BV7200, 720m³/h.

Pintura

- Superfície metálica preparada com prime.
- Tinta PU automotiva.

Itens de Série

- Para-choque fixo.
- Paralamas e para-barro polímeros.

Estrutura

- Todo processo de montagem na solda MIG.
- Tanque de geometria esférica.
- Quebra-ondas transversais.
- Alerta sonoro de marcha ré.
- Suporte para pneu sobressalente (estepe).
- Visor de nível com mangueira de Ø 1/2".
- Para-choque traseiro articulável em conformidade com o RTQ32/04 do INMETRO - Resolução 152/03 do CONTRAN e portaria 11/04 do DETRAN.
- Protetor lateral conforme a resolução CONTRAN 323/09, para evitar ou minimizar lesões, impedindo que motos, bicicletas ou veículos de pequeno porte penetrem na parte inferior e sejam esmagados pelas rodas do caminhão ou rebocado.

